

Mercedes-Benz Händler



VanPartner by  
Mercedes-Benz



## SPRINTER LEICHT & ROBUST



Vertriebsleiter: Thomas Fassot









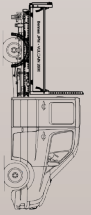

✉ thomas.fassot@bennes-jpm.com

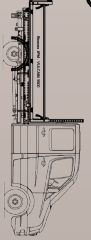
☎ 0172 / 27 33 178

☎ 0221 / 67 78 41 77

✉ Konrad Adenauer Ufer 71 - D-50668 Köln

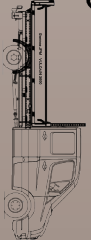
AUFBAUKONFIGURATIONEN SPRINTER

Doka	EZ-Kabine		
2700 	2800+600 	3600 	3665 @ 30 / 35
3600 	3600+600 	4300 	4325 @ 35
2800 	2900+600 	3600 	3665 @ 50
3600 	3600+600 	4400 	4325 @ 50

DENKEN SIE DARAN  
IHREN AUFBAU MIT UNSEREN  
OPTIONEN ANZUPASSEN !

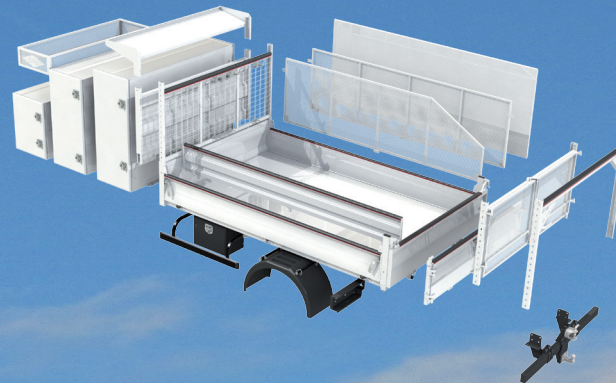

WWW.BENNES-JPM.DE



FAHREN SIE LEICHT  
ODER LADEN SIE MEHR ?

\*weitere Konfigurationen auf Anfrage.

## ALUMINIUM DSK 3,19 T - 5 T

### SERIENAUSSTATTUNG 100%-IGER ALU DSK:

- abnehmbare Balkenstirnwand, dient als Kabinenschutz und Leiterträger vorne
- Hilfsrahmen Aluminium
- Ladebrücke Alu 4 mm, 6 bis 8 Verzurrösen
- Bordwände und Heckklappe aus massiven Aluminium Profilen, 400 mm hoch
- Sicherheitsverriegelung an Bordwandgriffen
- Plastikschutz auf Bordwände, Kotflügel, seitlicher Unterfahrschutz und Seitenmarkierungsbeleuchtung, Bordwandanschläge aus Gummi
- Scherenzylinder, Elektrohydraulik und Summer

**BEISPIEL : MB SPRINTER RS 4325 DOPPELKABINE  
MIT JPM ALUMINIUM DSK (zGG. 3,5T.)**

INNENMASSE: 3.560 x 2.000 x 380 MM

AUSSENMASSE: **3.600** x 2.080 x 400 MM

LADEKANTE: 280 MM ÜBER FAHRZEUGRAHMENHÖHE

HEBELKRAFT DES SCHERENZYLINDERS CA. 3,7T.

**zGG. 3,5t DoKa  
BIS ZU 1260 KG NUTZLAST**



Fahrgestell MB Sprinter RS 4325 Doppelkabine	Leergewicht Fahrgestell	Leergewicht Alu DSK	Leergewicht Stahl DSK
zGG. 3,5 t.	1955 kg	490 kg	710 kg

## STAHL DSK 3,19 T - 5 T

### SERIENAUSSTATTUNG STAHL DSK:

- abnehmbare Stahl Gitterstirnwand, dient als Kabinenschutz und Leiterträger vorne
- Hilfsrahmen Stahl (optional feuerverzinkt)
- Ladebrücke Stahl 3 mm, 6 bis 8 Verzurrösen
- Bordwände und Heckklappe aus massiven Aluminium Profilen, 400 mm hoch
- Sicherheitsverriegelung an Bordwandgriffen
- Plastikschutz auf Bordwände, Kotflügel, seitlicher Unterfahrschutz und Seitenmarkierungsbeleuchtung, Bordwandanschläge aus Gummi
- Scherenzylinder, Elektrohydraulik und Summer

**BEISPIEL : MB SPRINTER RS 3665 EINZELKABINE  
MIT JPM STAHL DSK (zGG. 3,5T.)**

INNENMASSE: 3.560 x 2.000 x 380 MM

AUSSENMASSE: **3.600** x 2.080 x 400 MM

LADEKANTE: 280 MM ÜBER FAHRZEUGRAHMENHÖHE

HEBELKRAFT DES SCHERENZYLINDERS CA. 3,5T.

**zGG. 3,5t Einzelkabine  
BIS ZU 1075 KG NUTZLAST**



Fahrgestell MB Sprinter RS 3665 Einzelkabine	Leergewicht Fahrgestell	Leergewicht Stahl DSK	Leergewicht Alu DSK
zGG. 3,5 t.	1715 kg	710 kg	490 kg

## ALU PRITSCHKE 3,19 T - 5 T

### SERIENAUSSTATTUNG ALU PRITSCHKE:

- abnehmbare Aluminium Balkenstirnwand
- Aluminiumstruktur
- Holzboden Siebdruckplatte 15 mm dick
- Im Rahmen eingelassene und versenkbare Zurrösen
- Eloxierte Aluminiumbordwände und -heckklappe, 25 mm dick, 400 mm hoch
- Plastikschutz auf Stirnwandgitter, Kotflügel, seitlicher Unterfahrschutz und Seitenmarkierungsbeleuchtung, Bordwandanschläge aus Gummi
- Klapptritt und Haltegriff

**BEISPIEL : MB SPRINTER RS 4325 EINZELKABINE  
MIT JPM ALUMINIUM PRITSCHKE (zGG. 5T.)**

INNENMASSE: 4.360 x 2.020 x 380 MM

AUSSENMASSE: **4.450** x 2.080 x 400 MM

LADEKANTE: 225 MM ÜBER FAHRZEUGRAHMENHÖHE

**zGG. 5t Einzelkabine  
BIS ZU 2735 KG NUTZLAST**



Fahrgestell MB Sprinter RS 4325 Einzelkabine	Leergewicht Fahrgestell	Leergewicht Alu Pritsche	Leergewicht Stahl Pritsche
zGG. 5 t.	1990 kg	275 kg	370 kg